

Programmation Fonctionnelle et Symbolique

Chargée de cours : Irène Durand

Chargés de TD : Irène Durand, Thomas Hume, Kaninda Musumbu

Cours 14 séances de 1h20 :

Cours (1) lundi 14h-15h20, semaines 36-43 45-48 Amphi ALP/A9

Cours (2) mercredi 8h-9h20, semaines 36-37 Amphi Wegener/A2

TD 24 séances de 1h20

1 Devoirs surveillés de 1h30

1 mini Projet

Travail individuel

à partir de la semaine

semaine 42 ?

semaines 4 ?- ??

4h par semaine

<http://dept-info.labri.fr/~idurand/Enseignement/PFS>

Objectifs

Maîtriser un certain nombre de méthodes et techniques de programmation

- symbolique, fonctionnelle
- impérative, objet

dans le but de

Écrire des applications

- maintenables, réutilisables,
- lisibles, modulaires,
- générales, élégantes.

Aspects de la programmation **non enseignés** :

- Efficacité extrême
- Temps réel
- Applications particulières (jeu, image, numérique, ...)

Contenu

Langage support Langage Common Lisp

- SBCL : Steele Bank Common Lisp <http://www.sbcl.org/>

Support de cours

- Robert Strandh et Irène Durand :
 Traité de programmation en Common Lisp
- Transparents

Pourquoi Common Lisp ?

- Langage très riche (fonctionnel, symbolique, objet, impératif)
- Syntaxe simple et uniforme
- Sémantique simple et uniforme
- Langage programmable (macros, reader macros)
- Représentation de programmes sous la forme de données
- Normalisé par ANSI
- Programmation par objets plus puissante qu'avec d'autres langages

Bibliographie

- Peter Seibel **Practical Common Lisp**
Apress
- Paul Graham : **ANSI Common Lisp**
Prentice Hall
- Paul Graham : **On Lisp**
Advanced Techniques for Common Lisp
Prentice Hall
- Sonya Keene : **Object-Oriented Programming in Common Lisp**
A programmer's guide to CLOS
Addison Wesley
- David Touretzky : **Common Lisp :**
A Gentle introduction to Symbolic Computation
The Benjamin/Cummings Publishing Company, Inc

Autres documents

The HyperSpec (la norme ANSI complète de Common Lisp, en HTML)

<http://www.lispworks.com/documentation/HyperSpec/Front/index.htm>

SBCL User Manual

<http://www.sbcl.org/manual/>

CLX reference manual (Common Lisp X Interface)

Guy Steele : [Common Lisp, the Language](#), second edition
Digital Press, (disponible sur WWW en HTML)

David Lamkins : [Successful Lisp](#) (Tutorial en-ligne)

Historique de Common Lisp

Langage conçu par John McCarthy entre 1956 et 1959 au MIT pour des applications liées à l'intelligence artificielle (avec Fortran l'un des plus vieux langages toujours utilisés)

- Issu de la théorie du Lambda-Calcul de Church
- Dans les années 1970, deux dialectes : Interlisp et Macclisp
- Aussi : Standard Lisp, NIL, Lisp Machine Lisp, Le Lisp
- Travail pour uniformiser les dialectes : Common Lisp
- Normalisé par ANSI en 1994

Common Lisp aujourd'hui

Conférences

- ELS (Bordeaux 08, Milan 09, Lisbonne 10, Hambourg 11, Zadar 12)

<http://www.european-lisp-symposium.org/>

- Lisp50@OOPSLA <http://www.lisp50.org/>, 08

- ILC (Stanford 05, Cambridge 07, MIT 09, Reno 10, Kyoto 12)

<http://www.international-lisp-conference.org/10>

Forums fr.comp.lang.lisp

Chat (avec xchat par exemple) /serveur: irc.freenode.net

/join #lisp

<http://webchat.freenode.net/> #lisp

Logiciels/Entreprises utilisant CL

- Entreprises et Logiciels commerciaux

ITA Software <http://www.itasoftware.com/>

Igor Engraver Éditeur de partition musicales
<http://www.noteheads.com/igor.html>

RavenPack International

<http://www.ravenpack.com/aboutus/employment.htm>

- Plate-forme Web :

BioCyc Plate-forme d'accès BD biologiques (voies métaboliques/génomique)
<http://www.biocyc.org/>

- Logiciels libres

CARMA Case-based Range Management Adviser
<http://carma.johnhastings.org/index.html>

BioBike Base de connaissance programmable pour la biologie
<http://nostoc.stanford.edu/Docs/> - Why Lisp? <http://nostoc.stanford.edu/Docs/whylisp.html>

OpenMusic Langage visuel pour la composition musicale
<http://repmus.ircam.fr/openmusic/home/>

GSharp Éditeur de partitions musicales
<http://common-lisp.net/project/gsharp/>

Liste de logiciels libres <http://www.clike.net/index>

Calcul Symbolique

numérique/symbolique

Avec des bits on peut coder des nombres mais aussi des objets de type mot ou phrase

En Lisp,

- objects de base : sortes de mots appelés **atomes**,
- groupes d'atomes : sortes de phrases appelées **listes**.

Atomes + Listes = **Expressions symboliques (S-expr)**

- Lisp manipule des S-expr
- un programme Lisp est une S-expr, donc même représentation pour les programmes et les données.
- **Conséquence** : possibilité d'écrire des programmes qui se modifient ou modifient ou produisent des programmes.

Applications de Calcul Symbolique

Toute application non numérique, en particulier

- Intelligence artificielle (systèmes experts, interfaces en langages naturel,...)
- Raisonnement automatique (preuves de théorèmes, preuves de programmes,...)
- Systèmes (implémentation de langages, traitement de texte,...)
- Calcul formel
- Jeux

Voir <http://www.cl-user.net>

Comment faire pour apprendre à programmer ?

Il faut surtout lire beaucoup de code écrit par des experts.

Il faut lire la littérature sur la programmation. Il n'y en a pas beaucoup (peut-être 10 livres).

Il faut programmer.

Il faut maintenir du code écrit par d'autres personnes.

Il faut apprendre à être bien organisé.

Standards de codage

Il faut s'habituer aux **standards de codage**

Pour Common Lisp, suivre les exemples dans la littérature, en particulier pour l'**indentation** de programmes qui est très standardisée (et automatisée).

Il faut pouvoir comprendre le programme sans regarder les parenthèses. L'indentation n'est donc pas une question de goût personnel.

Il faut utiliser SLIME (Superior Lisp Interaction Mode for Emacs) <http://common-lisp.net/project/slime/>

Common Lisp est interactif

Common Lisp est presque toujours implémenté sous la forme de système **interactif** avec une **boucle d'interaction** (read-eval-print loop ou REPL).

Une interaction calcule la valeur d'une S-expression, mais une S-expression peut aussi avoir des effets de bord.

En particulier, un effet de bord peut être de modifier la valeur d'une variable, de créer une fonction, d'écrire sur l'écran, dans un flot...

Le langage n'a pas la notion de programme principal. Il est néanmoins possible de préciser la fonction à exécuter quand l'application est lancée.

Normalement, on lance Lisp une seule fois par séance.

Common Lisp est interactif (suite)

Au CREMI, une séance est un TD ou une demi-journée de travail. Sur un ordinateur personnel, une séance peut durer des mois.

Le langage est conçu pour le développement interactif. Les instances d'une classes sont mises à jour quand la définition d'une classe change, par exemple.

La programmation fonctionnelle (sans effets de bord) est elle-même adaptée à l'écriture d'applications interactives.

Lancer le système Lisp

```
irdurand@trelawney:~$ sbcl
```

```
This is SBCL 1.0.37, an implementation of ANSI Common Lisp.
```

```
More information about SBCL is available at <http://www.sbcl.org/>.
```

```
SBCL is free software, provided as is, with absolutely no warranty.  
It is mostly in the public domain; some portions are provided under  
BSD-style licenses. See the CREDITS and COPYING files in the  
distribution for more information.
```

```
* 1234
```

```
1234
```

```
* (+ 3 4)
```

```
7
```

```
*
```

Quitter le système Lisp

```
* hello
```

```
debugger invoked on a UNBOUND-VARIABLE in thread #<THREAD "initial thre  
The variable HELLO is unbound.
```

```
Type HELP for debugger help, or (SB-EXT:QUIT) to exit from SBCL.
```

```
restarts (invokable by number or by possibly-abbreviated name):  
0: [ABORT] Exit debugger, returning to top level.
```

```
(SB-INT:SIMPLE-EVAL-IN-LEXENV HELLO #<NULL-LEXENV>)
```

```
0] 0
```

```
* (quit)
```

```
irdurand@trellawney.emi.u-bordeaux1.fr:
```

Lisp sous Emacs avec le mode SLIME

Superior Lisp Interaction Mode for Emacs

Beaucoup plus riche que le mode Lisp d'Emacs

Même aspect et fonctionnalités quelque soit le Lisp utilisé

Pour entrer, `M-x slime`

Pour sortir, taper une virgule (,) puis `quit` dans le mini-buffer

- Aide à l'indentation et à la syntaxe
- Compilation interactive de fonctions, de fichiers
- Documentation, complétion de symboles
- Débogage

Voir les modes (REPL) et (Lisp Slime) avec `c-h m`

Programmation fonctionnelle

Common Lisp est un langage **mixte** (fonctionnel, impératif, orienté objets) mais ses ancêtres étaient **purement** fonctionnels.

Programmation fonctionnelle :

- entité de base = **fonction**
- **pas d'effets de bord** (pas de variables)
- structure de contrôle = **si-alors-sinon** + **récurtivité**

Pour obtenir rapidement des programmes corrects, utiliser la programmation fonctionnelle le plus possible

- Les programmes sont plus faciles à tester
- Programmation ascendante (bottom-up)
- Paramètres sont souvent des fonctions (fermetures)

Inconvénients : efficacité

Expressions

Un **atome** peut-être

- un objet auto-évaluant,
- ou un symbole

Une **expression** (en anglais **form**) Common Lisp peut être :

- un atome
- ou une expression composée (avec des parenthèses).

Expressions, analyse syntaxique

Une expression tapée à la boucle d'interaction est d'abord lue et **analysée syntaxiquement**.

Le résultat de cette analyse est une **représentation interne** de l'expression (S-expression).

La fonction responsable de cette analyse s'appelle **read**.

Cette fonction est **disponible** à l'utilisateur.

Expressions, évaluation

La S-expression est ensuite **évaluée**, c'est à dire que sa valeur est calculée.

Cette évaluation peut donner des effets de bord.

Le **résultat** de l'évaluation est **un ou plusieurs objets Lisp**.

La fonction responsable de l'évaluation de S-expressions s'appelle **eval**.

Cette fonction est **disponible** à l'utilisateur.

S-expressions, affichage

Les objets résultant de l'évaluation sont ensuite **affichés** (ou imprimés) en **représentation externe**.

La fonction responsable de l'affichage s'appelle **print**.

Cette fonction est **disponible** à l'utilisateur.

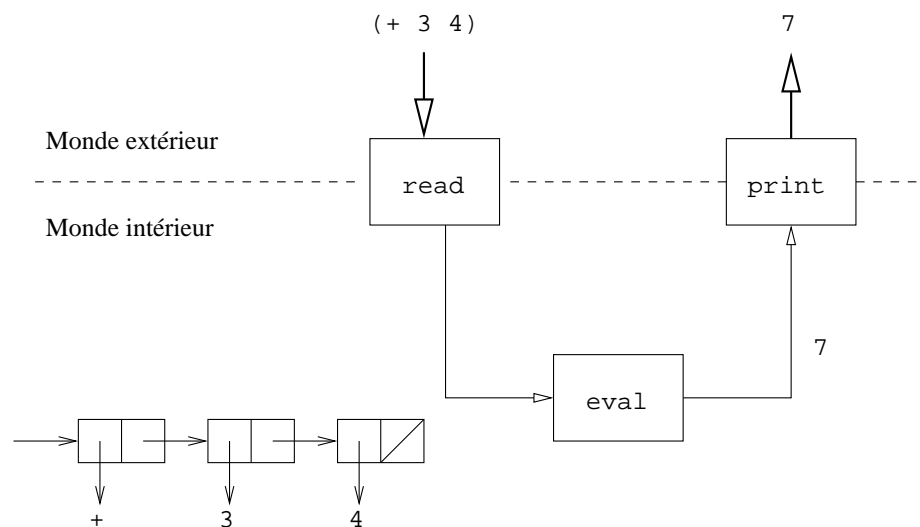

Objets auto-évaluants

Un objet auto-évaluant est la même chose qu'une constante. Le plus souvent, il s'agit de nombres, de caractères ou de chaînes de caractères.

```
CL-USER> 1234
```

```
1234
```

```
CL-USER> 6/8
```

```
3/4
```

```
CL-USER> #\c
```

```
#\c
```

```
CL-USER> "bonjour"
```

```
"bonjour"
```

```
CL-USER> #(1 2 3 4)
```

```
 #(1 2 3 4)
```

Symboles

Si l'expression est un symbole, il sera considéré comme le nom d'une variable. la fonction `eval` va donc renvoyer sa valeur.

```
CL-USER> *standard-output*
```

```
#<SWANK-BACKEND::SLIME-OUTPUT-STREAM B1A0041>
```

```
CL-USER> nil
```

```
NIL
```

```
CL-USER> t
```

```
T
```

```
CL-USER> *features*
```

```
(:ASDF :SB-THREAD :ANSI-CL :COMMON-LISP :SBCL :UNIX :SB-DOC ...)
```

Expressions composées

Une **expression composée** est une liste de sous-expressions entourées de parenthèses : `(op e1 e2 ... en)`

Le plus souvent, la première sous-expression est un symbole qui est le nom d'une **fonction**, d'une **macro** ou d'un **opérateur spécial**.

Les autres sous-expressions sont les **arguments** de la fonction, de la macro ou de l'opérateur spécial.

Liste des opérateurs spéciaux :

block	let*	return-from
catch	load-time-value	setq
eval-when	locally	symbol-macrolet
flet	macrolet	tagbody
function	multiple-value-call	the
go	multiple-value-prog1	throw
if	progn	unwind-protect
labels	progv	
let	quote	

Expressions composées

```
CL-USER> (+ 3 4)
```

```
7
```

```
CL-USER> (length "hello")
```

```
5
```

```
CL-USER> (+ (* 3 4 2) (- 5 4) (/ 5 3))
```

```
80/3
```

```
CL-USER> (if (> 5 4) "oui" "non")
```

```
"oui"
```

```
CL-USER> (length *features*)
```

```
37
```

```
CL-USER> (floor 10.3)
```

```
10
```

```
0.3000002
```

Ici, `if` est un opérateur spécial, alors que `+`, `*`, `-`, `/`, `>`, `length` sont des fonctions.

Expressions avec effets de bord

Certaines expressions peuvent avoir des effets de bord. Il s'agit par exemple de l'affectation d'une variable ou de l'affichage (autre que par la boucle REP)

```
CL-USER> (setf x 3)
```

```
3
```

```
CL-USER> x
```

```
3
```

```
CL-USER> (+ (print 3) 4)
```

```
3
```

```
7
```

`setf` : nom d'une macro

`(setf x 3)` : *expression macro* (anglais : macro form)

`print` : nom d'une fonction avec un effet de bord

`(print 3)` : *expression fonction* (anglais : function form).

Définition de fonction

L'utilisateur peut définir des fonctions en utilisant la macro `defun` :

```
CL-USER> (defun doubler (x)
           (* 2 x))
```

DOUBLER

```
CL-USER> (doubler 10)
```

20

```
CL-USER> (doubler 3/2)
```

3

```
CL-USER> (doubler 1.5)
```

3.0

Règle : une fonction évalue toujours tous ses arguments.

Définition de fonction

```
CL-USER> (defun my-gcd (x y)
           (if (= x y)
               x
               (if (> x y)
                   (my-gcd y x)
                   (my-gcd x (- y x))))))
```

MY-GCD

Cette indentation est obligatoire, car les programmeurs Lisp ne regardent pas les parenthèses. De plus, elle doit être automatique.

Récurtivité terminale

Un appel est dit **terminal** si aucun calcul n'est effectué entre son retour et le retour de la fonction appelante

Une fonction récursive est dite **récursive terminale**, si tous les appels récursifs qu'elle effectue sont terminaux.

Fonction RT \Rightarrow pas besoin d'empiler les appels récursifs

Si récursion **linéaire**, transformation possible en RT

Le plus souvent, ajout d'argument(s) jouant un rôle d'**accumulateur**

```
(defun fact-aux (n p)
  (if (zerop n)
      p
      (fact-aux (1- n) (* n p))))
```

```
(fact-aux 6 1)
```

Opérateurs booléens

Fonction : `not`

Macros : `or`, `and`

permettent de former toutes les expressions booléennes

```
CL-USER> (not 3)
```

```
NIL
```

```
CL-USER> (or nil (- 2 3) t 2)
```

```
-1
```

```
CL-USER> (and (= 3 3) (zerop 3) t)
```

```
NIL
```

```
CL-USER> (and (= 3 3) (zerop 0) t)
```

```
T
```

```
CL-USER> (or (and t nil) (or (not 3) 4))
```

```
4
```

Définition de variables globales

```
CL-USER> (defvar *x* 1)
*X*
CL-USER> *x*
1
CL-USER> (defvar *x* 2)
*X*
CL-USER> *x*
1
CL-USER> (setf *x* 2)
2
CL-USER> (defparameter *y* 1)
*Y*
CL-USER> *y*
1
CL-USER> (defparameter *y* 2)
*Y*
CL-USER> *y*
2
```

Les * autour des noms de variables globales font partie des standards de codage.

Définition de constantes

```
CL-USER> (defconstant +avogadro-number+ 6.0221353d23)
```

```
+AVOGADRO-NUMBER+
```

```
CL-USER> (setf +avogadro-number+ 89)
```

```
Can't redefine constant +AVOGADRO-NUMBER+ .
```

```
[Condition of type SIMPLE-ERROR]
```

Les + autour des noms de constantes font partie des standards de codage.

Documentation des symboles

```
CL-USER> (defvar *smic-horaire* 9.00 "smic horaire 01/01/2011")
```

```
*SMIC-HORAIRE*
```

```
CL-USER> (documentation '*smic-horaire*' 'variable)
```

```
"smic horaire 01/01/2011"
```

```
CL-USER> (defun delta (a b c)
```

```
  "discriminant of a quadratic equation"
```

```
  (- (* b b) (* 4 a c)))
```

```
DELTA
```

```
CL-USER> (documentation 'delta 'function)
```

```
"discriminant of a quadratic equation"
```

Raccourcis Emacs-Slime c-c c-d d, c-c c-d f ... (voir le mode)

Retour sur les Symboles

Constantes : `abc`, `234hello`, `|ceci n'est pas un tube|`

Sauf avec la syntaxe `|...|`, le nom est en majuscules

```
CL-USER> (defvar abc 22)
```

```
ABC
```

```
CL-USER> (defvar 234abc 11)
```

```
234ABC
```

```
CL-USER> (defvar |ceci n'est pas un tube| 8)
```

```
|ceci n'est pas un tube|
```

```
CL-USER> (+ |ceci n'est pas un tube| 3)
```

```
11
```

Quote

Souvent, en programmation symbolique, le **symbole** n'est utilisé que pour son **nom**.

On ne lui attribue **pas de valeur**.

Comment affecter à un symbole **s1**, un symbole **s2** et non pas la valeur du symbole **s2** ?

La solution est un **opérateur spécial** appelé **quote**

De manière générale, **quote** empêche l'évaluation de son argument (expression ou atome)

```
CL-USER> (defparameter s1 (quote s2))
```

```
s1
```

```
CL-USER> s1
```

```
s2
```

Quote

```
CL-USER> (quote hello)
```

```
HELLO
```

```
CL-USER> (defparameter *symbole* (quote |ceci n'est pas un tube|))
```

```
*SYMBOLE*
```

```
CL-USER> *symbole*
```

```
|ceci n'est pas un tube|
```

Au lieu de taper `(quote expr)` on peut taper `'expr`.

```
CL-USER> 'hello
```

```
HELLO
```

```
CL-USER> (setf *symbole* 'hello)
```

```
HELLO
```

```
CL-USER> '(+ 1 2 3)
```

```
(+ 1 2 3)
```

Symboles

Représentation:

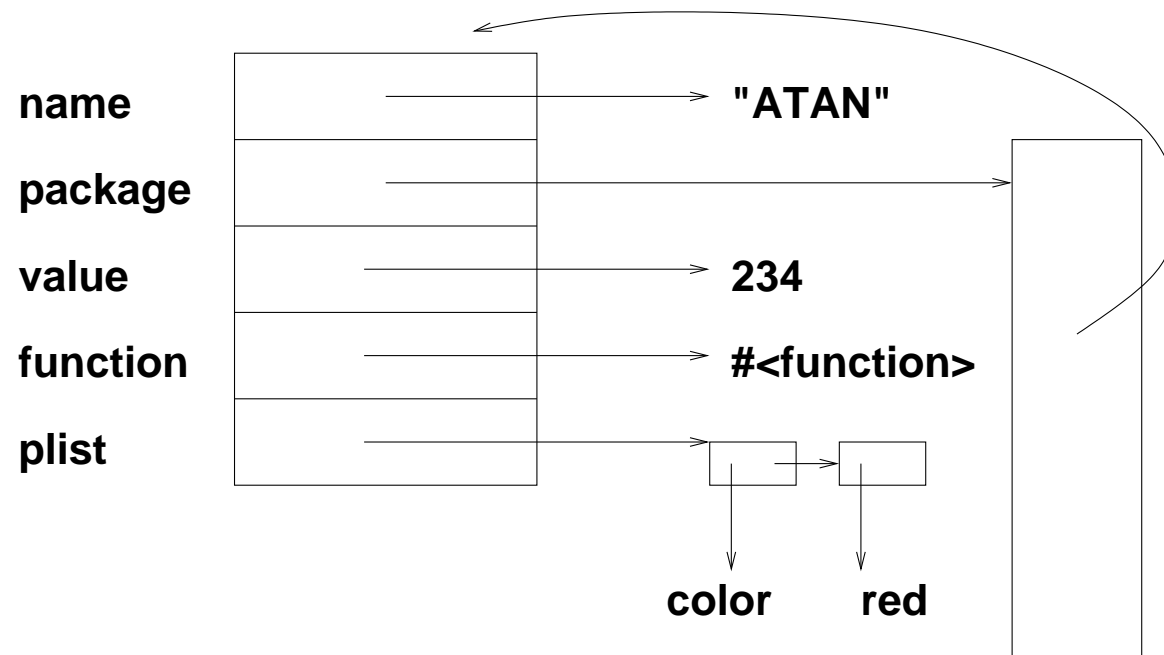

`(f a1 a2 a2 ...)` : valeur fonctionnelle du symbole `f`

Autres cas `(+ f g)`, `f` : valeur de la variable `f`

Symboles

```
CL-USER> length
```

```
Error in KERNEL::UNBOUND-SYMBOL-ERROR-HANDLER:  the variable LENGTH is  
[Condition of type UNBOUND-VARIABLE]
```

```
CL-USER> (setf length 100)
```

```
Warning:  Declaring LENGTH special.
```

```
100
```

Si on veut la fonction associée à un symbole dans une autre position que suivant une parenthèse ouvrante : opérateur spécial `function` ou raccourci `#'`.

```
CL-USER> (function length)
```

```
#<Function LENGTH 1049C581>
```

```
CL-USER> #'length
```

```
#<Function LENGTH 1049C581>
```

Comparaison de symboles

Tester l'égalité entre deux symboles est une opération très rapide.

Tableau de hachage dans le paquetage (package) courant.

C'est la fonction `read` qui cherche dans le tableau de hachage et éventuellement crée le symbole.

```
CL-USER> (defvar *c* '|ceci n'est pas un tube|)
```

```
*C*
```

```
CL-USER> (eq *c* '|ceci n'est pas un tube|)
```

```
T
```

```
CL-USER> (eq *c* 'hello)
```

```
NIL
```

Conditionnelles (1)

```
(if (f ...)  
    (g ...)  
    "hello")
```

```
(cond ((> x 3) (setf y (g ...)) (+ x y))  
      (finished (+ x 15))  
      (t 0))
```

```
(case (f ...)  
      ((apr jun sept nov) 30)  
      (feb (if (leap-year) 29 28))  
      (t 31))
```

Comparaison des clés avec le prédicat `eq1`

Définition de variables locales

Un **contexte** est une suite d'instructions dans un environnement définissant des variables locales

```
(defun f (n)
  (let ((v1 (sqrt n))
        (v2 (log n)))
    (* (+ v1 v2) (- v1 v2))))
```

```
(let* ((v1 (sqrt n))
       (v2 (log v1)))
  (* (+ v1 v2) (- v1 v2))))
```

la dernière expression est équivalente à :

```
(let ((v1 (sqrt n)))
  (let ((v2 (log v1)))
    (* (+ v1 v2) (- v1 v2))))
```

Objets de première classe

Un objet est de **première classe** s'il peut être : la valeur d'une variable, l'argument d'un appel de fonction et retourné par une fonction.

Dans la plupart des langages les types de base (nombres, caractères,...) sont des objets de première classe.

En Lisp, les fonctions sont des objets de première classe.

```
CL-USER> #'1+
```

```
#<Function 1+ 103744B9>
```

```
CL-USER> (mapcar #'1+ '(4 3 4 8))
```

```
(5 4 5 9)
```

```
CL-USER> (reduce #'max '(4 3 5 8))
```

```
8
```

Fonctions anonymes ou Abstractions

```
CL-USER> (lambda (x) (+ x 2))
```

```
#<FUNCTION (LAMBDA (X) (+ X 2)) 48907DD9>
```

```
CL-USER> (mapcar (lambda (x) (+ x 2)) '(3 4 5 6))
```

```
(5 6 7 8)
```

```
CL-USER> (find-if (lambda (x) (> x 5))
```

```
                '(5 8 3 9 4 2) :from-end t)
```

```
9
```

```
CL-USER> (defparameter *l* (list "fait" "il" "chaud"))
```

```
*L*
```

```
CL-USER> (sort *l*
```

```
            (lambda (x y) (> (length x) (length y))))
```

```
( "chaud" "fait" "il")
```

```
CL-USER> *l*
```

```
("il")
```

Fonctions anonymes(suite)

```
CL-USER> (complement #'<)
```

```
#<Closure Over Function "DEFUN COMPLEMENT" 4891B851>
```

Comment appeler une fonction anonyme sans lui donner de nom ?

On ne peut pas écrire `((complement #'<) 1 3)`

Il faut utiliser la fonction `funcall` :

```
CL-USER> (funcall (complement #'<) 1 3)
```

```
NIL
```

```
CL-USER> (funcall (lambda (x) (* x x)) 5)
```

```
25
```

Fonction retournant une fonction anonyme

```
CL-USER> (defun composition (f g)
           (lambda (x)
             (funcall g (funcall f x))))
```

COMPOSITION

```
CL-USER> (composition #'sin #'asin)
```

```
#<CLOSURE (LAMBDA (X)) AFA5935>
```

```
CL-USER> (funcall (composition #'sin #'asin) 1)
```

```
0.99999994
```

```
CL-USER>
```

Fonctions nommées

Les fonctions **nommées** sont des fonctions anonymes associées à (la valeur fonctionnelle d')un symbole.

On peut nommer automatiquement une fonction en la définissant avec la macro **defun**.

```
CL-USER> (defun plus-deux (x) (+ 2 x))
```

```
PLUS-DEUX
```

```
CL-USER> (plus-deux 4)
```

```
6
```

ou manuellement en affectant le champs fonction du symbole

```
CL-USER> (setf (symbol-function 'plus-trois) (lambda (x) (+ 3 x)))
```

```
#<FUNCTION (LAMBDA (X) (+ 3 X)) 488FC3F9>
```

```
CL-USER> (plus-trois 4)
```

```
7
```

Paires pointées

La **paire pointée** ou le **cons** est le type de base qui va servir à construire des **listes** ou des **structures arborescentes**.

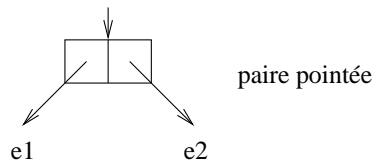

Opérations : **constructeur cons**, **accesseurs car, cdr**

```
CL-USER> (cons 'a 'b)
```

```
(A . B)
```

```
CL-USER> (defparameter *p* (cons 'a 'b))
```

```
*P*
```

```
CL-USER> (car *p*)
```

```
A
```

```
CL-USER> (cdr *p*)
```

```
B
```

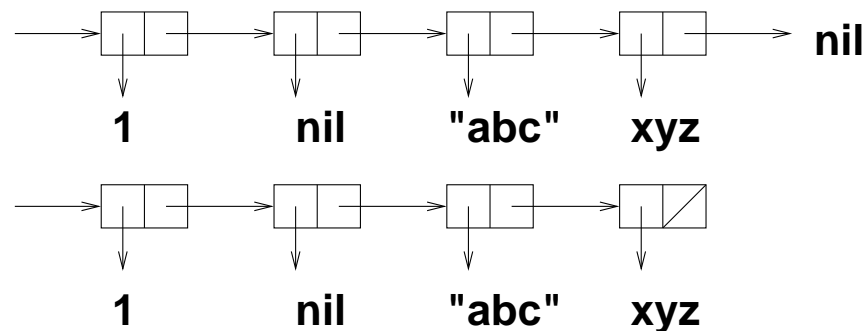

Listes

Une liste est soit la liste vide `()` ou `nil`, soit une paire pointée donc le `cdr` est une liste.

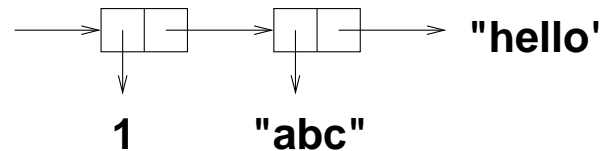

Affichage par `print` : `(1 NIL "abc" XYZ)`

Une liste généralisée (anglais : dotted list) est terminée par un objet autre que `nil`.



Affichage par `print` : `(1 "abc" . "hello")`

Listes (suite)

Une liste tapée à la boucle REPL est considérée comme une expression composée, et sera donc évaluée. Pour obtenir une liste sans l'évaluer, utiliser `quote`.

```
CL-USER> (+ 3 4)
```

```
7
```

```
CL-USER> '(+ 3 4)
```

```
(+ 3 4)
```

```
CL-USER> (defvar *l* '(+ 3 4))
```

```
*L*
```

```
CL-USER> *l*
```

```
(+ 3 4)
```

Listes (suite)

Opérations de base : `cons`, `car`, `cdr`

```
CL-USER> (cons 1 (cons 2 (cons 3 nil)))
```

```
(1 2 3)
```

```
CL-USER> (cons 'hello '(how are you))
```

```
(HELLO HOW ARE YOU)
```

```
CL-USER> (setf *l* '(how are you))
```

```
(HOW ARE YOU)
```

```
CL-USER> (cons 'hello *l*)
```

```
(HELLO HOW ARE YOU)
```

```
CL-USER> *l*
```

```
(HOW ARE YOU)
```

```
CL-USER> (car *l*)
```

```
HOW
```

```
CL-USER> (cdr *l*)
```

```
(ARE YOU)
```

Listes (suite)

Opérations plus complexes : `list`, `append`, `reverse`, ...

```
CL-USER> (defparameter *a* 'hello)
```

```
*a*
```

```
CL-USER> (setf *l* '(*a* 3 (+ 1 4)))
```

```
(*A* 3 (+ 1 4))
```

```
CL-USER> (setf *l* (list *a* 3 (+ 1 4)))
```

```
(HELLO 3 5)
```

```
CL-USER> (append *l* '(a b c))
```

```
(HELLO 3 5 A B C)
```

```
CL-USER> *l*
```

```
(HELLO 3 5)
```

```
CL-USER> (reverse *l*)
```

```
(5 3 HELLO)
```

```
CL-USER> *l*
```

```
(HELLO 3 5)
```

Listes (suite)

Structure de contrôle de base : la récursivité

Utiliser `endp` pour terminer la récursion

```
(defun greater-than (l x)
  (if (endp l)
      '()
      (if (> (car l) x)
          (cons (car l) (greater-than (cdr l) x))
          (greater-than (cdr l) x))))
```

```
CL-USER> (greater-than '(5 3 6 4 5 3 7) 4)
(5 6 5 7)
```

Listes (suite)

Mais on n'a presque jamais besoin de récursion sur les listes.

```
CL-USER> (remove-if-not (lambda (x) (> x 4)) '(5 3 6 4 5 3 7))  
(5 6 5 7)
```

```
CL-USER> (some (lambda (x) (and (zerop (rem x 3)) x)) '(1 3 5 7))  
3
```

```
CL-USER> (every #'oddp '(1 3 5 7))  
T
```

Attention :

```
CL-USER> (car nil)
```

```
NIL
```

```
CL-USER> (cdr nil)
```

```
NIL
```

Atomes et listes

`(atom x) ≡ (not (consp x))`

`(listp x) ≡ (or (null x) (consp x))`

`(endp l) ≡ (null l)` mais utiliser `endp` pour une liste

```
CL-USER> (atom #(1 2 3))
```

```
T
```

```
CL-USER> (atom "toto")
```

```
T
```

```
CL-USER> (atom '(a))
```

```
NIL
```

```
CL-USER> (listp #(1 2))
```

```
NIL
```

```
CL-USER> (listp '(1 2))
```

```
T
```

Listes (suite)

Construction : `cons`, `list`, `list*`, `append`, `copy-list`, `copy-tree`,
`revappend`, `butlast`, `ldiff`, `subst`, `subst-if`, `subst-if-not`,
`adjoin`, `union`, `intersection`, `set-difference`, `set-exclusive-or`,
`subsetp`

Accès : `car`, `cdr`, `member`, `nth`, `nthcdr`, `last`, `butlast`, `cadadr`,
`cdaaar`, ... `first`, `second`, ..., `tenth`

Autres : `length`, `subseq`, `copy-seq`, `count`, `reverse`, `concatenate`,
`position`, `find`, `merge`, `map`, `some`, `every`, `notany`, `notevery`,
`search`, `remove`, `remove-duplicates`, `elt`, `substitute`, `mismatch`

Définition de fonctions locales (`flet`)

```
(defun print-couple (couple s)
  (format s "[~A,~A]" (first couple) (second couple)))
```

```
(defun print-couples (couples &optional (s t))
  (dolist (couple couples)
    (print-couple s couple)))
```

```
(defun print-couples (couples &optional (s t))
  (flet ((print-couple (couple)
          (format s "[~A,~A] " (first couple) (second couple))))
    (dolist (couple couples)
      (print-couple couple))))
```

Portée des fonctions locales définies :

`flet` : la fonction n'est connue que dans le corps du `flet`

flet VS labels

```
(defun polynome (x)
  (flet ((carre (x) (* x x))
         (cube (x) (* x x x))))
  (+ (* 2 (cube x)) (* 3 (carre x)))))
```

```
(defun polynome (x)
  (labels ((carre (x) (* x x))
           (cube (x) (* x (carre x)))))
  (+ (* 2 (cube x)) (* 3 (carre x)))))
```

Fonctions `funcall`, `apply`, `reduce`

`funcall function &rest args+ => result*`

```
CL-USER> (funcall #' + 3 5 2 7 3)
```

```
20
```

`apply function &rest args+ => result*`

```
CL-USER> (apply #' + '(3 5 2 7 3))
```

```
20
```

```
CL-USER> (apply #' + '())
```

```
0
```

```
CL-USER> (apply #' + 3 5 '(2 7 3))
```

```
20
```

`reduce function sequence &key key from-end start end initial-value => result`

```
CL-USER> (reduce #'cons '(1 2 3 4 5))
```

```
((((1 . 2) . 3) . 4) . 5)
```

```
CL-USER> (reduce #'cons '(1 2 3 4 5) :from-end t :initial-value nil)
```

```
(1 2 3 4 5)
```

```
CL-USER> (reduce #'cons '(0 1 2 3 4 5 6) :start 2 :end 5)
```

```
((2 . 3) . 4)
```

Fonctions d'application fonctionnelles

mapcar, mapcan

```
CL-USER> (mapcar (lambda (x) (list (* 2 x))) '(1 2 3 4))  
((2) (4) (6) (8))
```

```
CL-USER> (mapcan (lambda (x) (list (* 2 x))) '(1 2 3 4))  
(2 4 6 8)
```

```
CL-USER> (mapcar #'append '((1 2) (3 4) (5 6)) '((a b) (c d)))  
((1 2 A B) (3 4 C D))
```

```
CL-USER> (mapcan #'append '((1 2) (3 4) (5 6)) '((a b) (c d)))  
(1 2 A B 3 4 C D)
```

Listes d'association

Une liste d'**association** est une liste de paires (clé,valeur).

```
CL-USER> (defparameter *la*  
           '((blue . bleu) (red . rouge) (yellow . jaune)))
```

```
*la*
```

```
CL-USER> (assoc 'red *la*)
```

```
(RED . ROUGE)
```

```
CL-USER> (assoc 'green *la*)
```

```
NIL
```

```
CL-USER> (defparameter *la1* '(("un" . 1) ("deux" . 2) ("trois" . 3)))
```

```
*LA1*
```

```
CL-USER> (assoc "un" *la1*)
```

```
NIL
```

```
CL-USER> (assoc "un" *la1* :test #'equal)
```

```
("un" . 1)
```

Fonctions spécifiques : `assoc`, `acons`, `assoc-if`, `copy-alist`,
`assoc-if-not`, `rassoc`, `rassoc-if`, `rassoc-if-not`, `pairlis`, `sublis`

Égalités

Pour comparer les valeurs, utiliser :

`=` pour comparer des nombres
`eq1` pour les atomes simples (hors tableaux)
`equal` pour les listes et les chaînes de caractères
`equalp` pour les structures, les tableaux, les tables de hachage

$= \subset \text{eq1} \subset \text{equal} \subset \text{equalp}$

```
CL-USER> (= #C(1 2) #C(1 2))
```

```
T
```

```
CL-USER> (eq1 nil ())
```

```
T
```

```
CL-USER> (equal '(1 2 3) '(1 2 3))
```

```
T
```

Pour tester si deux objects sont identiques, utiliser `eq`, (en particulier pour les symboles).

Égalités (suite)

```
CL-USER> (defparameter *x* (list 'a))
```

```
*X*
```

```
CL-USER> (eq *x* *x*)
```

```
T
```

```
CL-USER> (eql *x* *x*)
```

```
T
```

```
CL-USER> (equal *x* *x*)
```

```
T
```

```
CL-USER> (eq *x* (list 'a))
```

```
NIL
```

```
CL-USER> (eql *x* (list 'a))
```

```
NIL
```

```
CL-USER> (equal *x* (list 'a))
```

```
T
```

Retour sur la définition et l'appel de fonction

Lors d'un appel de fonction **tous** les arguments sont évalués.
Le passage de paramètres se fait toujours par **valeur**.
Les paramètres se comportent comme des variables **lexicales** (locales).

```
CL-USER> (defun f (l)
           (dotimes (i (length l))
             (format t "~A:~A  " i (car l))
             (pop l)))
```

F

```
CL-USER> (defparameter *l* '(a b c))
```

L

```
CL-USER> (f *l*)
```

0:A 1:B 2:C

NIL

Liste des paramètres d'une fonction

4 sortes de paramètres

1. paramètres **requis** (obligatoires)
2. éventuellement paramètres **facultatifs**, introduits par le mot `&optional`
3. éventuellement : paramètre **reste**, introduit par le mot `&rest`
4. éventuellement : paramètres **mot-clés**, introduits par le mot `&key`

```
CL-USER> (defun g (a b &optional c d)
           (list a b c d))
```

G

```
CL-USER> (g 1 2 3)
(1 2 3 NIL)
```

```
CL-USER> (defun h (e &rest l)
           (list e l))
```

H

```
CL-USER> (h 1)
```

```
(1 NIL)
```

```
CL-USER> (h 1 2 3 4)
```

```
(1 (2 3 4))
```

```
CL-USER> (defun k (&key (couleur 'bleu) image
                   (largeur 10) (hauteur 5))
           (list couleur largeur hauteur image))
```

K

```
CL-USER> (k)
```

```
(BLEU 10 5 NIL)
```

```
CL-USER> (k :image 'fleur :hauteur 20)
```

```
(BLEU 10 20 FLEUR)
```

Macro `assert`

```
assert test-form [(place*) [datum-form argument-form*]]
```

```
CL-USER> (assert (zerop 0))
```

```
NIL
```

```
CL-USER> (assert (zerop 10))
```

```
The assertion (ZEROP 10) failed.
```

```
[Condition of type SIMPLE-ERROR]
```

```
Restarts:
```

```
0: [CONTINUE] Retry assertion.
```

```
1: [ABORT-REQUEST] Abort handling SLIME request.
```

```
...
```

```
(defun fact (n)
  (assert (and (integerp n) (> n -1)))
  (if (zerop n)
      1
      (* n (fact (1- n)))))
```

Macro `assert` (suite)

Utilisation pour l'écriture de fonctions de test

Une `fonction de test` :

- retourne `NIL` si ok
- signale une erreur sinon

```
(defun f (x)
  (make-list x :initial-element 0))
```

```
(defun test-f (x)
  (let ((l (f x)))
    (assert (listp l))
    (assert (= (length l) x))
    (assert (every #'zerop l))))
```

```
CL-USER> (test-f 10)
```

```
NIL
```

Macro `ignore-errors`

`ignore-errors form* => result*`

- si ok, retourne la valeur retournée par `form*`
- si erreur, empêche le déclenchement du débogueur et retourne 2 valeurs : `NIL` et l'erreur (la condition)

```
CL-USER> (ignore-errors (/ 10 2))
```

```
5
```

```
CL-USER> (ignore-errors (/ 10 0))
```

```
NIL
```

```
#<DIVISION-BY-ZERO D1F9291>
```

Macro `ignore-errors` (suite)

```
CL-USER> (defun f (x)
           (assert (integerp x))
           (make-list x))
```

F

On souhaite tester le `assert` de la fonction `f` :

```
CL-USER> (ignore-errors (f nil))
```

NIL

```
#<SIMPLE-ERROR B1F1E51>
```

```
CL-USER> (ignore-errors (f 3))
```

```
(0 0 0)
```

pour intégrer ce test dans une fonction de test

```
(defun test2-f ()
  (assert (null (ignore-errors (f nil)))))
```

Hiérarchie des nombres

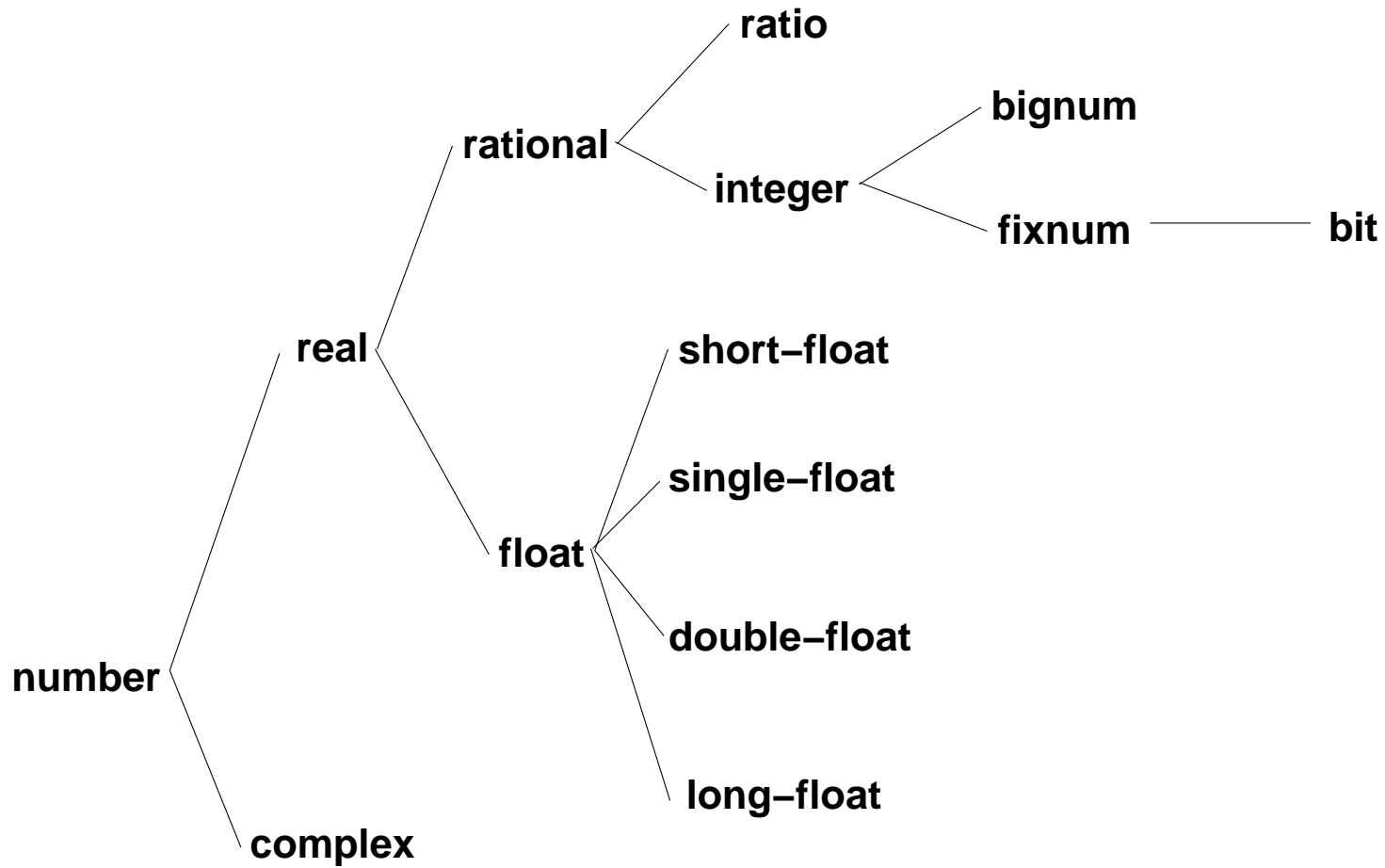

Programmation impérative : affectation

`setf pair* => result*`

Affectation de variables

```
CL-USER> (defparameter *v* 10)
```

```
*v*
```

```
CL-USER> (setf *v* 20)
```

```
20
```

```
CL-USER> (setf *v* '(1 2 3))
```

```
(1 2 3)
```

```
CL-USER> *v*
```

```
(1 2 3)
```

```
CL-USER>
```

```
(setf *v1* 3 *v2* (* 5 *v1*))
```

```
15
```

```
CL-USER> (list *v1* *v2*)
```

```
(3 15)
```

Affectation parallèle

```
CL-USER> (psetf *v1* 0 *v2* (* 2 *v1*))
```

```
NIL
```

```
CL-USER> (list *v1* *v2*)
```

```
(0 6)
```

`pair := place new-value`

Affectation de places

```
CL-USER>
```

```
(setf (car (last *v*)) 'fin)
```

```
FIN
```

```
CL-USER> *v*
```

```
(1 2 FIN)
```

```
CL-USER> (setf (cadr *v*) 'deux)
```

```
DEUX
```

```
CL-USER> *v*
```

```
(1 DEUX FIN)
```

`psetf pair* => nil`

Opérations destructives sur les listes

`rplaca`, `rplacd`, `replace`, `nconc`, `nreconc`, `nreverse`, `push`, `pushnew`,
`pop`, `nbutlast`, `nsubst`, `fill`, `delete`, `delete-duplicates`, `nsubst-if`,
`nsubst-if-not`, `nset-difference`, `nset-exclusive-or`, `sort`, `nsubstitute`.

Valeurs multiples

```
CL-USER> (floor 75 4)
```

```
18
```

```
3
```

```
CL-USER> (multiple-value-bind (x y) (floor 75 4)  
          (list x y))
```

```
(18 3)
```

```
CL-USER> (values (cons 1 2) 'hello (+ 3 4))
```

```
(1 . 2)
```

```
HELLO
```

```
7
```

```
CL-USER> (multiple-value-call #'(+ (floor 75 4))
```

```
21
```

```
CL-USER> (multiple-value-list (floor 75 4))
```

```
(18 3)
```

Tables de hachage

Création d'une table de hachage

```
make-hash-table &key test size rehash-size rehash-threshold => hash-table
```

```
CL-USER> (defparameter *ht* (make-hash-table))
```

```
*HT*
```

```
CL-USER> *ht*
```

```
#<HASH-TABLE :test EQL :COUNT 0 A005611>
```

Par défaut, les clés sont comparées à l'aide de `eql`

Si clés pas comparables avec `eql`, préciser la fonction de comparaison à l'aide du paramètre mot-clé `test` :

```
(make-hash-table :test #'equal)
```

par exemple si les clés sont des chaînes de caractères.

Tables de hachage (suite)

Ajout d'entrées

```
CL-USER> (setf (gethash 'weight *ht*) 234)
```

```
234
```

```
CL-USER> (setf (gethash 'shape *ht*) 'round)
```

```
ROUND
```

```
CL-USER> (setf (gethash 'color *ht*) 'nil)
```

```
NIL
```

Nombre d'entrées : fonction `hash-table-count`

```
CL-USER> (hash-table-count *ht*)
```

```
3
```

Tables de hachage (suite)

Accès à une entrée

```
CL-USER> (gethash 'weight *ht*)
```

```
234
```

```
T ; trouvé
```

```
CL-USER> (gethash 'size *ht*)
```

```
NIL
```

```
NIL ; pas trouvé
```

```
CL-USER> (gethash 'color *ht*)
```

```
NIL
```

```
T ; trouvé mais de valeur NIL
```

Fonction d'application : `maphash`

```
CL-USER> (let ((l '()))  
           (maphash (lambda (k v) (push k l)) *ht*)  
           l)
```

```
(WEIGHT SHAPE COLOR)
```

Nombres entiers

Précision arbitraire (**bignums**)

```
(defun fact (n)
  (if (zerop n)
      1
      (* n (fact (1- n)))))
```

```
CL-USER> (fact 5)
```

```
120
```

```
CL-USER> (fact 40)
```

```
815915283247897734345611269596115894272000000000
```

Nombres entiers

Opérations logiques sur les entiers : vecteurs infinis de bits ayant soit un nombre fini de "1", soit un nombre fini de "0".

`logior, logxor, logand, logeqv, lognand, lognor, logandc1
logandc2, logorc1, logorc2, boole, lognot, logtest, logbitp
ash, logcount`

```
CL-USER> (logior 14 3)
```

```
15
```

```
CL-USER> (ash 20000000000000000000000000 2)
```

```
800000000000000000000000
```

Manipulation de "bytes" : suites de bits consécutifs le longeur arbitraire : `byte, byte-size, ldb, dpb`

Nombres rationnels

Permet de représenter le résultat d'une grande classe de calculs de façon exacte.

Exemples :

- La programmation linéaire avec la méthode simplexe
- Calculs devant préserver des rapports

Constantes : $1/3$, $2/10$, ...

```
CL-USER> (+ 1/3 4/5)
```

```
17/15
```

```
CL-USER> (/ 4/3 2/3)
```

```
2
```

Nombres flottants

```
CL-USER> 20.03
20.03
CL-USER> 20.4e3
20400.0
CL-USER> 20.4e-3
0.0204
CL-USER> (typep 20.03 'single-float)
T
CL-USER> (typep 20.03 'short-float)
T
CL-USER> (typep 20.03 'double-float)
NIL
CL-USER> (typep 20.4d-3 'double-float)
T
CL-USER> (typep 1.0d0 'double-float)
T
CL-USER> (typep 1.0s0 'short-float)
T
CL-USER>
```

Caractères

Constantes : `#\a`, `#\b`, `#\Space`, `#\Newline`, ...

Fonctions :

`alpha-char-p`, `upper-case-p`, `lower-case-p`, `both-case-p`, `digit-char-p`,
`alphanumericp`, `char=`, `char/=`, `char<`, `char>`, `char<=`, `char>=`,

...

Tableaux

```
CL-USER> (make-array '(4 3))
```

```
#2A((0 0 0) (0 0 0) (0 0 0) (0 0 0))
```

```
CL-USER> (make-array '(4 3) :initial-element 5)
```

```
#2A((5 5 5) (5 5 5) (5 5 5) (5 5 5))
```

```
CL-USER> (defparameter *t*
```

```
  (make-array
```

```
    4
```

```
    :initial-contents (list (+ 3 4) "hello" 'hi t)))
```

```
#(7 "hello" HI T)
```

```
CL-USER> (aref *t* 1)
```

```
"hello"
```

```
CL-USER> (aref (make-array '(2 2) :initial-contents '((a1 a2) (b1 b2)))
```

```
A2
```

Les **vecteurs** sont des tableaux à une dimension.

```
CL-USER> (vectorp *t*)
```

```
T
```

Chaînes de caractères

Constantes : "abc", "ab\"c", ...

Une chaîne de caractères est un vecteur, un vecteur est un tableau mais aussi une séquence.

```
CL-USER> (aref "abc def" 3)
```

```
#\Space
```

```
CL-USER> (lower-case-p (aref "abc def" 4))
```

```
T
```

```
CL-USER> (char< (aref "abc def" 1) #\a)
```

```
NIL
```

Tableaux ajustables

```
CL-USER> (setf *tab* (make-array '(2 3)))
```

```
#2A((0 0 0) (0 0 0))
```

```
CL-USER> (adjustable-array-p *tab*)
```

```
NIL
```

```
CL-USER> (setf *tab* (make-array '(2 3) :adjustable t))
```

```
#2A((0 0 0) (0 0 0))
```

```
CL-USER> (adjustable-array-p *tab*)
```

```
T
```

```
CL-USER> (setf (aref *tab* 0 0) 5)
```

```
5
```

```
CL-USER> *tab*
```

```
#2A((5 0 0) (0 0 0))
```

```
CL-USER> (adjust-array *tab* '(3 4))
```

```
#2A((5 0 0 0) (0 0 0 0) (0 0 0 0))
```

Vecteurs avec fill-pointer

```
CL-USER> (setf *tab* (make-array 6 :fill-pointer 4))
```

```
 #(0 0 0 0)
```

```
CL-USER> (length *tab*)
```

```
 4
```

```
CL-USER> (setf (fill-pointer *tab*) 6)
```

```
 6
```

```
CL-USER> (length *tab*)
```

```
 6
```

```
CL-USER> (setf *tab* (make-array 6 :fill-pointer 4 :adjustable t))
```

```
 #(0 0 0 0)
```

```
CL-USER> (adjust-array *tab* 20 :fill-pointer 10)
```

```
 #(0 0 0 0 0 0 0 0 0 0)
```

Nombres entiers

Les `fixnums` peuvent être représentés dans le pointeur.
Grâce à des déclarations, l'utilisateur peut l'imposer.

```
CL-USER> (typep (ash 1 28) 'fixnum)
```

```
T
```

```
CL-USER> (typep (ash 1 29) 'fixnum)
```

```
NIL
```

```
CL-USER> (typep (ash 1 29) 'bignum)
```

```
T
```

Pour une représentation compacte, possibilité d'utiliser des tableaux de `fixnums` ou de `bits`

```
CL-USER> (setf *t* (make-array '(2 2) :element-type 'fixnum))
```

```
#2A((0 0) (0 0))
```

```
CL-USER> (setf *tb* (make-array 8 :element-type 'bit))
```

```
##00000000
```

Itération

```
(do ((i 0 (1+ i))
      (j n (1- j)))
    ((<= j 0) (+ x y))
    (format t "~a ~a~%" i j)
    (f i j))
```

```
(do* ...)
```

```
(dotimes (i 10 (+ x y))
  (format t "~a~%" i))
```

```
(dolist (elem (mapcar ...) 'done)
  (format t "~a~%" elem))
```

Voir aussi

sur des listes : `mapc`, `mapl`

sur des séquences : `map`

Tables de hachage (suite)

Suppression d'une entrée

```
CL-USER> (remhash 'toto *ht*) ; clé inexistante
```

```
NIL
```

```
CL-USER> (remhash 'shape *ht*)
```

```
T ; suppression réussie
```

Macro `with-hash-table-iterator`

```
CL-USER> (with-hash-table-iterator (suivant *ht*)
```

```
  (do () (nil) ;; boucle infinie
```

```
    (multiple-value-bind (trouve? k v) (suivant)
```

```
      (unless trouve? (return))
```

```
      (format t "Cle: ~A, Valeur: ~A~%" k v )))))
```

```
Cle: COLOR, Valeur: NIL
```

```
Cle: WEIGHT, Valeur: 234
```

```
NIL
```

Conditionnelles (2)

```
(when (f ...)  
  (g ...)  
  (setf x 23)  
  (+ x y))
```

```
(unless (f ...)  
  (g ...)  
  (setf x 23)  
  (+ x y))
```

```
(typecase ...)
```

Blocs (1)

Trois types de **blocs** : **tagbody**, **block**, **progn**, **prog1**, **prog2**

tagbody est la construction de base, mais n'est jamais utilisée directement par un utilisateur

progn (resp **prog1**, **prog2**) évalue les expressions en séquence et retourne la valeur de la dernière (resp. première, deuxième).

```
CL-USER> (progn
           (setf *1* '(5 2 6 3))
           (setf *1* (sort *1* #'>))
           (car *1*))
```

6

```
CL-USER> *1*
```

```
(6 5 3 2)
```

```
CL-USER> (prog1
           (pop *1*)
           (print *1*))
```

(5 3 2)

6

Blocs (2)

`block` est comme un `progn` avec un nom.

```
CL-USER> (block found
           (print "hello")
           (when (> 3 2)
               (return-from found 23))
           (print "hi"))
```

"hello"

23

Certains blocs sont définis *implicitement*.

```
(defun f (l)
  (dolist (e l 'fin)
    (when (null e)
      (return-from f 'echap))))
```

```
CL-USER> (f '(1 2 3 4))
```

FIN

```
CL-USER> (f '(1 2 nil 4))
```

ECHAP

Variables

Variable : place mémoire nommée

Variables CL : dynamiquement typées (type vérifié à l'exécution)

2 sortes de variables : lexicale, spéciale

```
CL-USER> (defvar *x* 10)
```

```
*X*
```

```
CL-USER> (setf *x* (1- *x*))
```

```
9
```

```
CL-USER> (defparameter *l* '(1 2 3))
```

```
*L*
```

Variables Lexicales

Est *lexicale*, toute variable qui n'est *pas* spéciale.

Paramètres d'une fonction (sauf si variable spéciale) :

```
(defun f (x y)
  (+ (* -3 x x) y 4))
```

Variables locales définies dans un *let*, *let**, *do*, *do** :

```
(defun my-reverse (l)
  (let ((r1 '()))
    (dolist (e l r1)
      (push e r1))))
```

Variables Spéciales

Une variable spéciale est globale et dynamique.

Une variable spéciale fonctionne comme une Pile.

```
CL-USER> *print-base*
```

```
10
```

```
CL-USER> (let ((*print-base* 2))  
           (format t "~A" 15))
```

```
1111
```

```
NIL
```

```
CL-USER> (defun affiche-nombre (n *print-base*)  
          (format t "~A" n))
```

```
AFFICHE-NOMBRE
```

```
CL-USER> (affiche-nombre 15 3)
```

```
120
```

```
NIL
```

Variables Spéciales : attention

```
CL-USER> (defparameter x 10)
```

X

```
CL-USER> (describe 'x)
```

```
X is an internal symbol in #<PACKAGE "COMMON-LISP-USER">.
```

```
It is a special variable; its value is 10.
```

```
; No value
```

```
(defun f (x) ...)
```

x est spéciale !

Par convention, toujours utiliser des noms entourés d'astérisques (*) pour les identificateurs de variables spéciales.

```
*print-base*, *print-circle*, *gc-verbose*.
```

Variables spéciales : exemples

(Touresky p156-157)

```
CL-USER> (defparameter *a* 100)
```

```
*A*
```

```
CL-USER> (defun f (*a*) (list *a* (g (1+ *a*)))))
```

```
F
```

```
CL-USER> (defun g (b) (list *a* b))
```

```
G
```

```
CL-USER> (f 3)
```

```
(3 (3 4))
```

Changer temporairement la valeur d'une variable spéciale :

```
(let ((*standard-output* un-autre-flot))
```

```
...
```

```
...)
```

Variables lexicales ou spéciales

```
CL-USER> (let ((x 10))  
          (defun f (y)  
            (+ x y)))
```

F

```
CL-USER> (defun g (x)  
          (f x))
```

G

```
CL-USER> (g 3)
```

13

Si on avait auparavant défini `x` comme variable spéciale

```
CL-USER> (defparameter x 5)
```

X

... idem ci-dessus

```
CL-USER> (g 3)
```

6

Variables lexicales : exemples

Variable locale **permanente** (cf **static** en C)

```
CL-USER> (let ((l (list 'do 'mi 'sol)))  
           (nconc l l)  
           (defun note ()  
             (pop l))))
```

NOTE

```
CL-USER> (note)
```

DO

```
CL-USER> (note)
```

MI

```
CL-USER> (note)
```

SOL

```
CL-USER> (note)
```

DO

Programmation Orientée Objets

POO conçue pour résoudre des problèmes de modularité et de réutilisabilité impossible à traiter avec les langages traditionnels (comme C).

L'utilité de la POO difficile à comprendre pour des programmeurs non expérimentés.

Discussion générale sur les concepts de la POO

Mise en oeuvre en CL

Imaginons un jeu de Pacman.

Il y a des **participants** : pacman, des pastilles et des fantômes.

Comment programmer la collision entre deux objets ?

Comment programmer l'affichage ?

Programmation impérative traditionnelle

```
(defun collision (p1 p2)
  (typecase p1
    (tablet (typecase p2
              (phantom ...)
              (pacman ...)))
    (phantom (typecase p2
              (tablet ...)
              (phantom ...)
              (pacman ...)))
    (pacman (typecase p2
              (tablet ...)
              (phantom ...))))))
```

```
(defun display (p)
  (typecase p
    (tablet ...)
    (phantom ...)
    (pacman ...)))
```

Problèmes avec l'approche traditionnelle

- code pour un type d'objets dispersé
- difficile de rajouter un type d'objet
- il faut avoir accès au code source

Supposons qu'on veuille rajouter un participant supplémentaire : une super pastille dont la propriété est de rendre Pacman invincible.

Il faut modifier `collision`, `display` et

Il faut rajouter des cas pour la collision entre les fantômes et la super pastille, même s'il se passe la même chose qu'entre les fantômes et une pastille ordinaire.

Première amélioration : les `opérations génériques`

Deuxième amélioration : l'`héritage`

Notion d'objet

Un **objet** est une valeur qui peut être affectée à une variable, fournie comme argument à une fonction, ou renvoyée par l'appel à une fonction.

Un objet a une **identité**.

On peut comparer l'identité de deux objets.

Si la **sémantique par référence uniforme** est utilisée, alors cette identité est préservée par l'affectation.

CL : sémantique par référence uniforme.

Opération

Une **opération** est une fonction ou une procédure dont les arguments sont des objets.

Chaque argument est d'un type particulier.

Par exemple, **monter-moteur** est une opération à deux arguments, un objet de type véhicule à moteur et un objet de type moteur. L'effet de bord de cette opération est de changer le moteur du véhicule.

Fonctions Génériques

Chaque opération est décrite par une **fonction générique** qui décrit les paramètres et la sémantique de l'opération.

```
(defgeneric display (pane participant)
  (:documentation "display a participant on the board"))
```

```
(defgeneric collision (participant1 participant2)
  (:documentation "handle collision between two participants"))
```

Une fonction générique est une **définition d'interface** et non d'implémentation.

Une opération est implémentée par un ensemble de **méthodes**.

Protocole

Un **protocole** est une collection d'opérations utilisées ensemble.

Le plus souvent, au moins un type est partagé entre toutes les opérations du protocole.

Exemple : Dessiner des objets graphiques.

Un tel protocole peut par exemple contenir les opérations **dessiner**, **effacer** et **déplacer**, utilisant des objets de type **window**, **pixmap**, **cercle**, **rectangle**, etc.

Classe

Un ensemble d'objets similaires est représenté par une **classe**. La **classe** est utilisée pour décrire les détails d'implémentation des objets, tels que le nombre et le noms des champs (ou créneaux).

Un objet est l'**instance directe** d'exactlyement une classe : **la classe de l'objet**.

Chaque instance directe d'une classe a la même structure précisée par la définition de la classe.

Définition de classes en CL

Macro `defclass` : quatre parties

- nom de la classe
- liste des classes héritées
- liste des créneaux (slots)
- documentation

```
(defclass participant ()  
  ((x :initarg :x :initform 0 :accessor participant-x)  
   (y :initarg :y :accessor participant-y))  
  (:documentation "game participant"))
```

Créneau : nom du créneau : `x`

ou

liste contenant au minimum le nom du créneau puis des précisions supplémentaires données à l'aide de **paramètres**

mot-clés : `(x :initform 0 ...)`

Création d'une instance d'une classe

```
CL-USER> (setf *p* (make-instance 'participant :x 3))
```

```
#<PARTICIPANT 9F4AC49>
```

```
CL-USER> (describe *p*)
```

```
#<PARTICIPANT 9F59C71> is an instance of class
```

```
#<STANDARD-CLASS PARTICIPANT>.
```

```
The following slots have :INSTANCE allocation:
```

```
 X      3
```

```
 Y      "unbound"
```

À la création de l'object est appelée automatiquement la méthode `initialize-instance`

```
initialize-instance instance &rest initargs &key &allow-other-keys => instance
```

qui effectue les initialisations par défaut demandées par `initform` puis par `initarg`.

Accès aux créneaux

On peut toujours accéder à un créneau avec `slot-value` :

```
CL-USER> (slot-value *p* 'x)
```

3

```
CL-USER> (setf (slot-value *p* 'y) 2)
```

2

Mais on n'utilise `slot-value` que dans l'implémentation de la classe.

Les utilisateurs de la classe ne sont pas censés connaître le nom des créneaux et doivent utiliser les `accesseurs` qui leur sont fournis sous forme de fonctions génériques.

Méthode

Une **méthode** est une **implémentation partielle d'une opération**. La méthode implémente l'opération pour des arguments instances de certaines classes.

Pour que l'opération soit complète, il faut que les méthodes couvrent l'ensemble des classes des types des arguments.

Les méthodes d'une opération peuvent être **physiquement réparties**.

Toutes les méthodes d'une opération ont le même nom.

```
(defmethod collision ((pacman pacman) (tablet tablet))  
  (incf (pacman-force pacman))  
  (kill tablet))
```

Même utilisation qu'une fonction ordinaire :

```
(collision pacman tablet)
```

La méthode à appliquer est choisie selon la classe des arguments.

Fonction d'impression

Il existe une fonction générique

```
(defgeneric print-object (object stream)
  (:documentation "write object to stream"))
```

On peut écrire une méthode `print-object` spécialisée pour les objets de la classe `participant`.

```
(defmethod print-object ((p participant) stream)
  (format stream "#Participant(~A,~A)" (slot-value p 'x)
          (slot-value p 'y)))
```

```
CL-USER> *p*
```

```
#Participant(3,2)
```

Les objets sont dynamiques

Les objets créés sont **dynamiques** : si on rajoute un créneau à la classe ils seront mis à jour à leur prochaine utilisation :

```
(defclass participant ()  
  ((x :initarg :x :initform 0 :accessor participant-x)  
   (y :initarg :y :initform 0 :accessor participant-y)  
   (name :initarg :name :initform "unknown" :reader participant-name))  
  (:documentation "game participant"))
```

```
(defmethod print-object ((p participant) stream)  
  (format stream "#Participant-~A(~A,~A)" (slot-value p 'name)  
                                                (slot-value p 'x)  
                                                (slot-value p 'y)))
```

```
CL-USER> *p*
```

```
#Participant-unknown(3,2)
```

Définition de créneaux

Mot-clés possibles : `:initarg` `:initform` `:type` `:documentation`.
`:reader` `:writer` `:accessor` `:allocation`

Un créneau est

- un **créneau d'instance** s'il est propre à chaque objet instance de la classe
- un **créneau de classe** s'il est commun à toutes les instances

`:allocation :class` -> créneau de classe

par défaut : `:allocation :instance` -> créneau d'instance

```
(defclass tablet (participant)
  ((color :allocation :class
          :initform +red+
          :accessor tablet-color)))
```

Héritage

Une classe peut être définie comme une extension d'une ou plusieurs classes appelées **super-classes**. La nouvelle classe est une **sous-classe** de ses super-classes.

Les classes sont organisées dans un **graphe sans cycle** (**héritage multiple**) ou dans un **arbre** (**héritage simple**).

Un objet est instance de la classe C si et seulement si il est soit l'instance directe de C ou instance d'une classe qui hérite de C (ou équivalent : qui est dérivée de C).

Héritage (suite)

```
(defclass participant ()  
  ((x :initform 0 :initarg :x :accessor participant-x)  
   (y :initform 0 :initarg :y :accessor participant-y))  
  (:documentation "game participant"))
```

```
(defclass tablet (participant)  
  ((color :allocation :class :initform +red+ :accessor tablet-color)))
```

```
PACMAN> (describe (make-instance 'tablet))
```

```
#<TABLET #x6EBD596> is an instance of type TABLET
```

```
  it has the following slots:
```

```
    X: 0
```

```
    Y: 0
```

```
    COLOR: #<NAMED-COLOR "red">
```

```
; No value
```

```
PACMAN>
```

Héritage simple ou multiple

Héritage **multiple** : quand une classe dérive de plusieurs autres classes.

Certains langages ont l'héritage simple uniquement (Small-talk).

Certains autres ont l'héritage multiple (Common Lisp, C++)

Java a l'héritage simple plus la notion d'interface presque équivalente à celle d'héritage multiple.

Classe abstraite

Classe **abstraite** : classe dont on ne souhaite pas dériver d'instance mais qui servira à dériver d'autres classes.

```
(defclass mobile-participant (participant)
  ()
  (:documentation "base class for all mobile participants"))

(defclass triangle (polygon)
  ((number-of-sides :initform 3
                    :allocation :class
                    :reader number-of-sides)))
```

Définition automatique d'accessesurs

`:reader`

```
(defclass triangle (polygon)
  ((nb-sides :initform 3
             :allocation :class
             :reader number-of-sides)))
```

Définit automatiquement la méthode

```
(defmethod number-of-sides ((p triangle))
  (slot-value p 'nb-sides))
```

qui est une implémentation de la fonction générique

```
(defgeneric number-of-sides (p)
  (:documentation "number of sides of a polygon P"))
```

On pourra écrire `(number-of-sides p)` pour un polygone `p` de type `triangle`.

Définition automatique d'accessseurs

```
:accessor
```

```
(defclass pacman (mobile-participant)
  ((force :initform 0 :accessor pacman-force)
   (invincible :initform nil :accessor pacman-invincible))
  (:documentation "the hero of the game"))
```

Définit automatiquement les méthodes (et de même pour `pacman-invincible`) :

```
(defmethod pacman-force ((pacman pacman))
  (slot-value pacman 'force))
(defmethod (setf pacman-force) (value (pacman pacman))
  (setf (slot-value pacman 'force) value))
```

On pourra écrire `(pacman-force *pacman*)` ou `(setf (pacman-force *pacman*) (1+ (pacman-force *pacman*)))` `*pacman*` ou `(incf (pacman-force *pacman*))` pour un objet `*pacman*` de type `pacman`.

Quelques classes du Pacman

```
(defclass participant ()
  ((x :initform 0 :initarg :x :accessor participant-x)
   (y :initform 0 :initarg :y :accessor participant-y)))

(defclass tablet (participant)
  ((color :allocation :class :initform +red+ :accessor tablet-color)))

(defclass mobile-participant (participant) ())

(defclass phantom (mobile-participant) ())

(defclass pacman (mobile-participant directed-mixin)
  ((force :initform 0 :accessor pacman-force)
   (invincible :initform nil :accessor pacman-invincible)))

(defclass labyrinth ()
  ((size :reader size :initarg :size)
   (participants :initform nil :initarg :participants :accessor participants)
   (obstacles :initform nil :initarg :obstacles :accessor obstacles)
   (pacman :initform nil :accessor pacman)))
```

Quelques fonctions génériques du Pacman

```
(defgeneric display (pane participant)
  (:documentation "display a participant on the pane"))

(defgeneric kill (participant)
  (:documentation "kill a participant"))

(defgeneric collision (participant1 participant2)
  (:documentation "handle collision between two participants"))

(defgeneric tic (participant)
  (:documentation "handle a participant at each step of the game"))
```

Coeur du Pacman

```
(defun display-labyrinth (labyrinth pane)
  (display-labyrinth labyrinth pane)
  (display-participants labyrinth pane))

(loop
  ...
  (mapc #'tic (participants *labyrinth*))
  (display-labyrinth ...))
  ...
)
```

Quelques méthodes du Pacman

```
(defmethod kill ((participant participant))  
  (setf (participants *labyrinth*)  
        (delete participant (participants *labyrinth*))))
```

```
(defmethod collision ((p1 participant) (p2 participant))  
  (declare (ignore p1 p2))  
  nil)
```

```
(defmethod tic ((participant participant))  
  (declare (ignore participant))  
  nil)
```

```
(defmethod tic ((phantom phantom))  
  (random-move phantom))
```

```
(defmethod collision ((pacman pacman) (phantom phantom))  
  (kill (if (pacman-invincible pacman) phantom pacman)))
```

```
(defmethod collision ((pacman pacman) (tablet tablet))  
  (incf (pacman-force pacman))  
  (kill tablet))
```

Sélection

Le mécanisme de **sélection** est chargé du **choix d'une méthode** particulière d'une fonction générique **selon la classe des arguments**.

En CL, la sélection est **multiple**, à savoir, plusieurs arguments sont utilisés pour déterminer la méthode choisie.

On écrit : `(collision pacman phantom)`

Java, C++, Smalltalk, Eiffel, ... ont la sélection **simple** : la méthode est déterminée uniquement par un seul argument (le premier).

La syntaxe met en avant le premier argument :

`the-pacman.collision(a-phantom)` ou

`a-phantom.collision(the-pacman)`

selon si la sélection est souhaitée sur le type du premier ou du deuxième participant.

Relations entre classe et méthodes

Sélection **simple** : la relation entre une classe et un ensemble de méthodes est tellement forte que les méthodes sont physiquement **à l'intérieur** de la définition de la classe.

```
class pacman: public mobile-participant {
    int force = 0;
    int invincible = 0;
    ...
    public collision (phantom p) { ... }
}
class phantom: public mobile-participant {
    public collision (pacman p) { ... }
}
```

```
pacman the_pacman;
phantom a_phantom;
```

```
the_pacman.collision(phantom);
a_phantom.collision(the_pacman);
```

Relations entre classe et méthodes

Sélection **multiple** : les méthodes sont en dehors des classes.

```
(defclass pacman (mobile-participant)
  ((force :initform 0 ...)
   (invincible :initform 0 ...))
  (:documentation "the hero of the game"))

(defclass phantom (mobile-participant) ())

(defgeneric collision (participant1 participant2)
  (:documentation "collision between two game participants"))

(defmethod collision ((pacman pacman) (phantom phantom))
  ...)

...
(collision the-pacman a-phantom)
```

Sélection de la méthode

Quand CL trouve plusieurs méthodes possibles, il applique la plus spécifique.

Ordre lexicographique.

Exemple :

```
(defmethod m ((p1 c1) (p2 c2)) ...)  
(defmethod m ((p1 c11) (p2 c2)) ...)  
(defmethod m ((p1 c1) (p2 c21)) ...)
```

Appel (m pc11 pc21)

Le deuxième méthode est choisie.

Héritage multiple

```
(defclass value-gadget (standard-gadget)
  ((value :initarg :value
          :reader gadget-value)
   (value-changed-callback :initarg :value-changed-callback
                            :initform nil
                            :reader gadget-value-changed-callback)))

(defclass action-gadget (standard-gadget)
  ((activate-callback :initarg :activate-callback
                      :initform nil
                      :reader gadget-activate-callback)))

(defclass text-field (value-gadget action-gadget)
  ((editable-p :accessor editable-p :initarg :initform t)
   (:documentation "The value is a string")))
```

L'utilisation de l'héritage multiple avec plusieurs classes concrètes (ou ayant des classes descendantes concrètes) est relativement rare.

Classes mixin

Une classe `mixin` est une classe abstraite destinée à être utilisée uniquement dans le cadre d'un héritage multiple.

Une classe mixin permet de rajouter du comportement à des objets d'autres classes.

Solution sans classe mixin

```
(defclass directed-participant (mobile-participant)
  ((direction :initform nil :initarg :direction :accessor :direction)
   (directions :initform nil :initarg :directions :accessor :directions)
  (:documentation "a mobile participant that can be directed"))
```

```
(defclass pacman (directed-participant)
  ((force :initform 0 ...)
   (invincible :initform 0 ...))
  (:documentation "the hero of the game"))
```

Classes mixin (suite)

Avec classe mixin : la classe directed-mixin apporte la possibilité qu'un objet soit dirigé :

```
(defclass directed-mixin ()  
  ((direction :initform nil :accessor direction)  
   (directions :initform () :accessor directions)))  
  
(defclass pacman (mobile-participant directed-mixin)  
  ((force :initform 0 :accessor pacman-force)  
   (invincible :initform nil :accessor pacman-invincible)))
```

Avantage : le comportement peut-être réutilisé avec une autre classe que mobile-participant

Méthodes secondaires `after` et `before`

Utilisation de méthodes `:after`, `:before`

Mécanisme par défaut :

Avant appel de la méthode primaire, toutes les méthodes `before` sont appelées, de la **plus** spécifique à la **moins** spécifique.

Après appel de la méthode primaire, toutes les méthodes `after` sont appelées, de la **moins** spécifique à la **plus** spécifique.

L'exemple vu précédemment avec `print-object`, peut s'écrire plus élégamment avec une méthode `after`, sans redéfinir la méthode primaire pour `polygon`.

```
(defmethod print-object :after ((polygon polygon) stream)
  (format stream "(corners: ~A)" (corners polygon)))
```

plus besoin du `call-next-method` qui sera par contre utile dans les méthodes `around` vues prochainement.

Méthodes secondaires, exemples

```
(defmethod kill :after ((pacman pacman))  
  (setf (pacman *labyrinth*) nil))
```

```
(defmethod initialize-instance :after ((participant phantom)  
                                       &rest initargs &key &allow-other-keys)  
  (declare (ignore initargs))  
  (setf (participant-x participant) (random *labyrinth-size*))  
  (setf (participant-y participant) (random *labyrinth-size*)))
```

```
(defmethod collision :before ((pacman pacman) (tablet super-tablet))  
  (setf (pacman-invincible pacman) t))
```

Possibilité d'étendre un comportement sans avoir accès au source

Souplesse dans l'implémentation

Méthodes secondaires

Utilisation de méthodes `:around` (application possible : mémoïsation)

```
(defmethod test ()  
  (print "primary" t) 0)
```

```
(defmethod test :after ()  
  (print "after" t))
```

```
(defmethod test :before ()  
  (print "before" t))
```

```
CL-USER> (test)
```

```
"before"  
"primary"  
"after"  
0
```

```
(defmethod test :around ()  
  (print "around" t) 1)
```

```
CL-USER> (test)
```

```
"around"  
1
```

```
(defmethod test :around ()  
  (print "debut around" t)  
  (call-next-method)  
  (print "fin around" t) 2)
```

```
CL-USER> (test)
```

```
"debut around"  
"before"  
"primary"  
"after"  
"fin around"  
2
```

Application à la Mémoïsation

Principe : sauvegarder le résultat d'un calcul pour ne pas avoir à le refaire plus tard.

Illustration avec les programmes

`protocole-et-premiere-implementation.lisp`

et

`memo.lisp`

Fonctions sur les méthodes

```
CL-USER> (find-class 'polygon)
```

```
#<STANDARD-CLASS POLYGON>
```

```
CL-USER> (find-method #'area '() (mapcar #'find-class '(region)))
```

```
#<STANDARD-METHOD AREA (REGION) BE06D71>
```

```
CL-USER> (find-method #'area '(:around) (mapcar #'find-class  
                                                '(area-mixin)))
```

```
#<STANDARD-METHOD AREA :AROUND (AREA-MIXIN) D2C4C71>
```

```
PACMAN> (find-method #'collision '()  
                                                (mapcar #'find-class '(pacman tablet)))
```

```
#<STANDARD-METHOD COLLISION (PACMAN TABLET) ADE7091>
```

```
CL-USER> (remove-method  
          #'area  
          (find-method #'area '(:around)  
                        (mapcar #'find-class '(area-mixin))))
```

```
#<STANDARD-GENERIC-FUNCTION AREA (1)>
```

Macros

```
(defmacro pi! (var)
  (list 'setf var pi))
```

Évaluation en deux phases : **macro-expansion** puis évaluation.

Important : macro-expansion faite (par le compilateur) avant la compilation proprement dite.

L'expression : **(pi! x)**

est transformée en l'expression : **(setf x pi)**

qui sera compilée à la place de l'expression initiale.

Les macros permettent donc de programmer de **nouvelles** instructions.

Macros (suite)

Exemples de macros prédéfinies : `defun`, `defvar`, `defparameter`, `defclass`, `defmacro`, `push`, `pop`, `incf`, `decf`, `loop`,...

Résultat de la macro-expansion : `macroexpand-1`, `macroexpand`

```
CL-USER> (macroexpand-1 '(incf x))
```

```
(LET* ((#:G9838 1) (#:G9837 (+ X #:G9838)))  
  (SETQ X #:G9837))
```

```
T
```

```
CL-USER> (macroexpand-1 '(pop l))
```

```
(LET* ((#:G9836 L))  
  (PROG1 (CAR #:G9836) (SETQ #:G9836 (CDR #:G9836)) (SETQ L #:G9836)))
```

```
T
```

Écrire de nouvelles macros

Avec la macro `defmacro`

```
CL-USER> (defparameter *x* 0)
```

```
*x*
```

```
CL-USER> (defmacro set-x (exp)
           (list 'setf '*x* exp))
```

```
SET-X
```

```
CL-USER> (macroexpand-1 '(set-x (1+ 2)))
```

```
(SETF *X* (1+ 2))
```

```
T
```

```
CL-USER> (set-x (1+ 2))
```

```
3
```

```
CL-USER> *x*
```

```
3
```

Backquote

```
CL-USER> (setf *a* 1 *b* 2)
```

```
2
```

```
CL-USER> `(a is ,*a* and b is ,*b*)
```

```
(A IS 1 AND B IS 2)
```

```
CL-USER> (defmacro pi! (var)
```

```
    `(setf ,var pi))
```

```
PI!
```

```
CL-USER> (pi! *x*)
```

```
3.141592653589793d0
```

```
CL-USER> *x*
```

```
3.141592653589793d0
```

```
CL-USER> (setf *l* '(1 2 3))
```

```
(1 2 3)
```

```
CL-USER> `(the list is ,*l* I think)
```

```
(THE LIST IS (1 2 3) I THINK)
```

Suppression des parenthèses avec @

```
CL-USER> '(the elements are ,@*l* I think)
(THIS ELEMENTS ARE 1 2 3 I THINK)
```

```
CL-USER> (defmacro while (test &rest body)
           '(do ()
              ((not ,test))
              ,@body))
```

WHILE

```
CL-USER> (macroexpand-1 '(while (plussp *n*)
                                (prin1 *n*) (decf *n*)))
(DO () ((NOT (PLUSP *N*))) (PRIN1 *N*) (DECF *N*)))
```

T

```
CL-USER> (setf *n* 4)
```

4

```
CL-USER> (while (plussp *n*) (prin1 *n*) (decf *n*))
```

4321

NIL

Exemples

Remarque : quand le paramètre `&rest` correspond à une liste d'instructions correspondant au corps d'une instruction, on utilise de préférence `&body` au lieu de `&rest`.

```
CL-USER> (defmacro for (init test update &body body)
           '(progn
             ,init
             (while ,test
                 ,@body
                 ,update)))
```

FOR

```
CL-USER> (for (setf *i* 4) (>= *i* 0) (decf *i*) (prin1 *i*))
```

43210

NIL

Difficultés : capture de variables

```
;;; incorrect
(defmacro ntimes (n &body body)
  '(do ((x 0 (1+ x)))
        ((>= x ,n))
        ,@body))
```

```
CL-USER> (let ((x 10))
           (ntimes 5
                  (incf x))
           x)
```

10

```
CL-USER> (gensym)
```

#:G4551

```
CL-USER> (gensym)
```

#:G4552

Difficultés : évaluations multiples

```
;;; incorrect malgré le gensym
(defmacro ntimes (n &body body)
  (let ((g (gensym)))
    `(do ((,g 0 (1+ ,g)))
        ((>= ,g ,n)
         ,@body)))
```

```
CL-USER> (let ((v 10))
           (ntimes
            (decf v)
            (format t "*")))
          *****
```

NIL

Difficultés

```
;;; enfin correct
(defmacro ntimes (n &body body)
  (let ((g (gensym))
        (h (gensym)))
    `(let ((,h ,n))
      (do ((,g 0 (1+ ,g)))
          ((>= ,g ,h))
          ,@body))))
```

Quand écrire une macro

- création de nouvelles instructions (cf while)
- contrôle de l'évaluation des arguments (none, once)
- efficacité (inlining)
- ...

Inconvénients :

- difficulté de relecture du code
- se rappeler comment les arguments sont évalués
- ...

Exemple : macro defcommand

```
(defvar *commands* (make-hash-table :test #'eq) "table of commands")
```

Nous souhaitons pouvoir faire quelque chose comme ceci :

```
(defcommand com-case ((ligne entier) (colonne entier))
  (format t "aller à la case (~A,~A) ~%" ligne colonne)
  (values ligne colonne))
```

qui se traduise en quelque chose qui ressemble à :

```
(PROGN
  (DEFUN COM-CASE (LIGNE COLONNE)
    (FORMAT T "aller à la case (~A,~A) ~%" LIGNE COLONNE)
    (VALUES LIGNE COLONNE))
  (SETF (GETHASH 'COM-CASE *COMMANDS*)
    (LAMBDA NIL
      (COM-CASE
        (PROGN (PRINC "ligne (entier): ") (READ))
        (PROGN (PRINC "colonne (entier): ") (READ)))))))
```

Invocation d'une commande

```
(defun invoke-command (name)
  (funcall (gethash name *commands*)))
```

```
CL-USER> (invoke-command 'com-case)
```

```
ligne (entier): 4
```

```
colonne (entier): 5
```

```
aller à la case (4,5)
```

```
4
```

```
5
```

```
CL-USER>
```

Vers une solution pour `defcommand` :

```
CL-USER> (setf *arguments* '((ligne entier) (colonne entier)))
((LIGNE ENTIER) (COLONNE ENTIER))
CL-USER> (mapcar #'car *arguments*)
(LIGNE COLONNE)
CL-USER> (mapcar (lambda (arg)
                  (let ((name (car arg))
                        (type (cadr arg)))
                    '(progn
                      (princ
                       ,(format nil "~a (~a): "
                                (string-downcase name)
                                (string-downcase type)))
                      (read))))
              *arguments*)
((PROGN (PRINC "ligne (entier): ") (READ))
 (PROGN (PRINC "colonne (entier): ") (READ)))
```

Une solution possible pour `defcommand` :

```
(defmacro defcommand (name arguments &body body)
  `(progn
    (defun ,name ,(mapcar #'car arguments) ,@body)
    (setf (gethash ',name *commands*))
    (lambda ()
      (,name
        ,@(mapcar
          (lambda (arg)
            (let ((name (car arg))
                  (type (cadr arg)))
              `(progn
                (princ
                  ,(format nil "~a (~a): "
                        (string-downcase name)
                        (string-downcase type)))
                (read))))
            arguments))))))
```

Macro `with-slots`

Quand on veut accéder à plusieurs créneaux d'un même objet, au lieu d'écrire

```
CL-USER> (format t " abscisse = ~A , ordonnée = ~A~%"  
            (slot-value *p* 'x)  
            (slot-value *p* 'y))  
abscisse = 3 , ordonnée = 2  
NIL
```

on peut utiliser la macro `with-slots` :

- avec le noms des créneaux auxquels on veut accéder :

```
CL-USER> (with-slots (x y) *p*  
            (format t " abscisse = ~A , ordonnée = ~A~%" x y))
```

- en leur donnant un "petit nom" :

```
CL-USER> (with-slots ((c color) (n name)) *t*  
            (format t " couleur = ~A , nom = ~A~%" c n))  
couleur = #<NAMED-COLOR "red">, nom = unknown  
NIL
```